

## Yeni Motor FIA 2,3 litre SCR euro 6 Hafif Hizmet

### Tanıtım

Hava kirliliğinden ağır bir şekilde etkilenen şehir konseyleri, kentsel yüzeyel akış emisyonlarını azaltmak için gittikçe daha fazla kararlılık göstermektedir.

Yeni FIA motor SCR (Seçici Katalitik İndirgeme), 'yeşil' şehir içi taşımacılığına IVECO Daily cevabını veriyor. Teknoloji, düşük emisyon ve çevresel etki, yüksek performans ve verimlilik gibi kazanan kombinasyonu ile şehir ve banliyö misyonlarına dengeli ve mükemmel bir çözüm olanağı sunuyor.

### Teknoloji

Motor Şeması (aşağıda yüksek basınçlı EGR Valf) (emme manifoldu, egzoz manifold, EGR soğutucu, close coupled:sabit bağlantı) (giriş kelebeği:intake throttle) urea: üre under-floor: döşeme altı

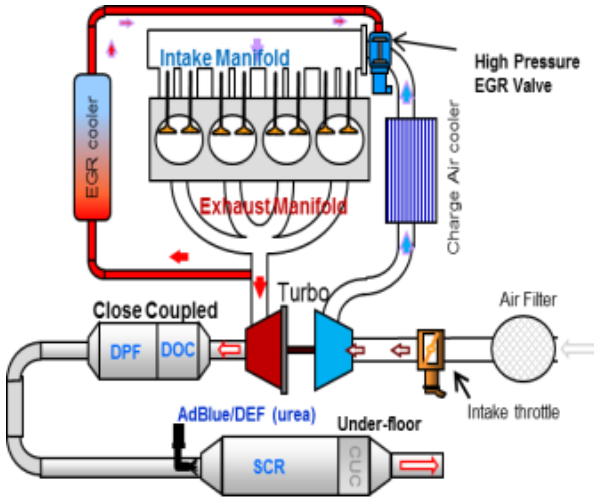

Yeni FIA, Yüksek Basınçlı EGR'yi baz alarak en düşük emisyon seviyelerine ulaşır: egzoz gazları türbin girişinden önce alınır, daha sonra yüksek basınçlı EGR soğutucusundan akar ve optimize edilmiş Multijet II Enjeksiyon sistemi sayesinde, SCR Arıtma Sonrasında emme manifoldunda yeniden dolaştırılır ve bu durum da emisyonları daha temiz hale getirmek için ana kirletici unsurların parçalanmasına katkıda bulunur.

Sıcak Egzoz Gazı



Temiz Hava



Yüksek Basınçlı EGR



### SCR Egzoz Sistemi Düzeni (Önceki LP-EGR sistemine karşı yeni içerikler)

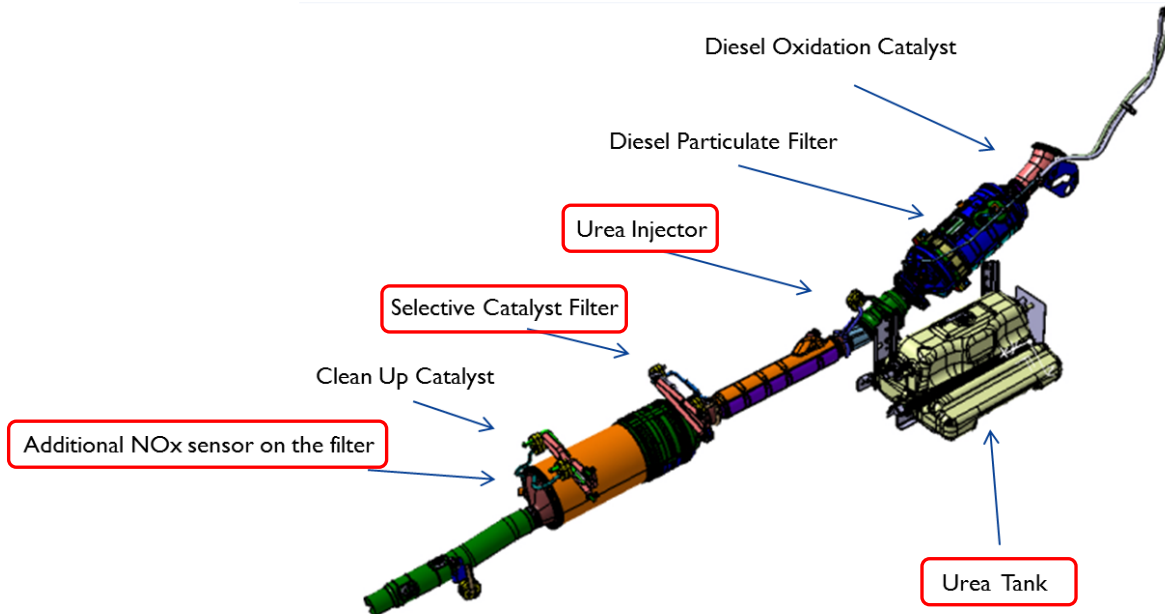

## Avantajlar

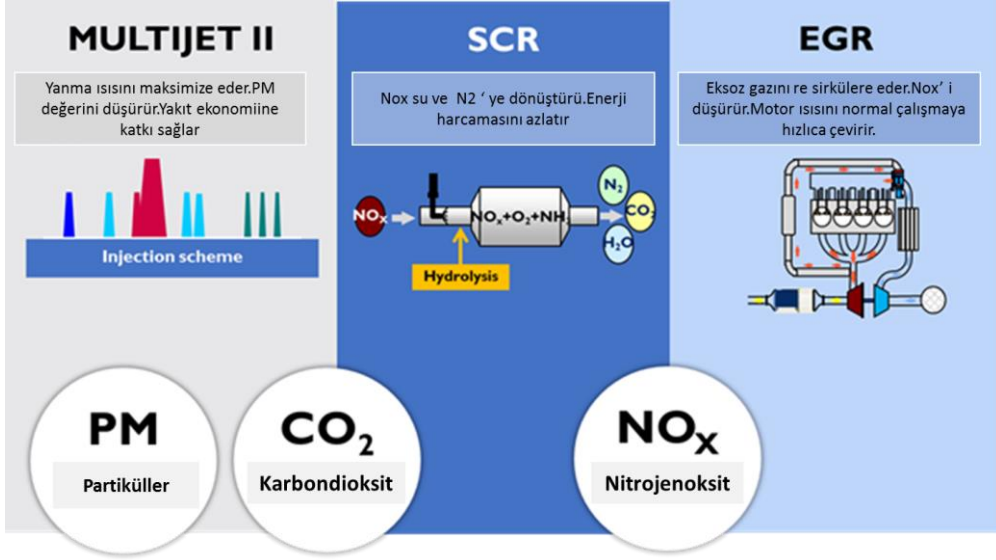

Multijet II system tıraşım ve gürültüyü azaltır. SCR sayesinde EGR daha düşük oranda alıacağından yakıt tüketimine %7 civarında katkı sağlar. Üre kullanımını minimize eder..

## Euro 6 Hafif Hizmet Motor Teklifi / Uygulamaları

	<b>FIA 2.3 SCR 136hp LD</b>	<b>FIA 2.3 SCR 156hp LD</b>
Max Güç	136 hp / 3600 rpm	156 hp / 3600 rpm
Max Çekiş	350 Nm / 1500 rpm	380* Nm / 1500 rpm
Teknoloji	VGT ** + Multijet II + EGR ** + SCR **	VGT ** + Multijet II + EGR ** + SCR **
Motor Eğrileri		
Daily MY16 Uygulamaları	<ul style="list-style-type: none"> <li>• GVW 3.5 t (Tek Tekerlek / İkiz Tekerlek) - 5 t (sadece İkiz Tekerlek Hi - Matic)</li> <li>• Şasi Kabini, Mürettebat Kabini, Panel Van</li> <li>• Manuel Şanzıman ya da Otomatik Şanzıman</li> <li>• Mekanik Süspansiyonlar / Pnömatik Havalı Süspansiyonlar</li> </ul>	

\* Sadece Hi-Matic ile 380 Nm. Manuel Şanzımanlı 350 Nm

\*\* VGT = Değişken Geometri Türbini; EGR = Egzoz Gazı Devridaimi; SCR = Seçici Katalitik İndirgeme

## Ticari İsimlendirme (Örnek)

	<b>Daily FIA euro 6b LD LP-EGR</b>	<b>Yeni Daily FIA euro 6d temp SCR</b>
<b>136hp</b>	35S14 / 35S14A8 / 35S14 V / 35S14A8 V	35S14S / 35S14SA8 / 35S14S V / 35S14SA8 V
<b>156hp</b>	35S16 / 35S16A8 / 35S16 V / 35S16A8 V	35S16S / 35S16SA8 / 35S16S V / 35S16SA8 V

## AdBlue Tank konumu

AdBlue Tankı yolcu koltuğunun altına yerleştirilmiştir (opsiyon 79250). AdBlue tankının kapasitesi 20 litredir ve 11.000 - 13.000 km arasında bir kullanım sağlar.

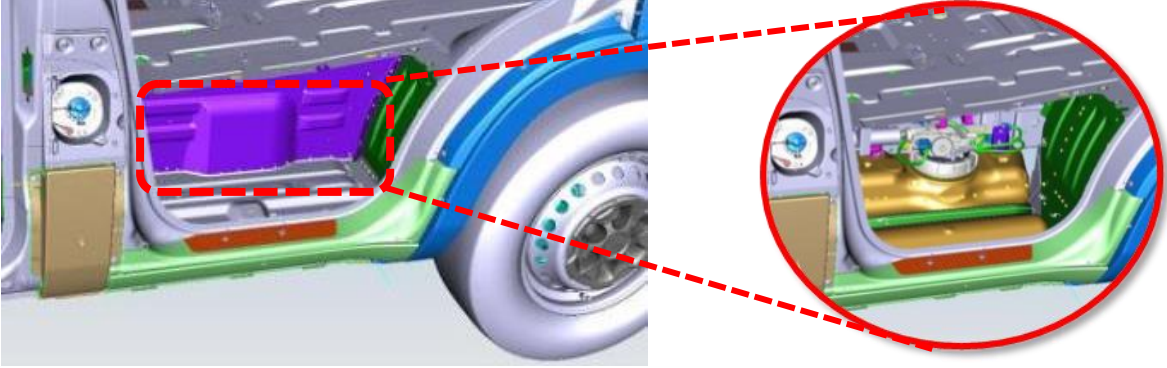

Şasi gövdesinde daha yüksek kapasiteli bir AdBlue Tankı (24 litre) talep etmek mümkündür (opsiyon. 79249).

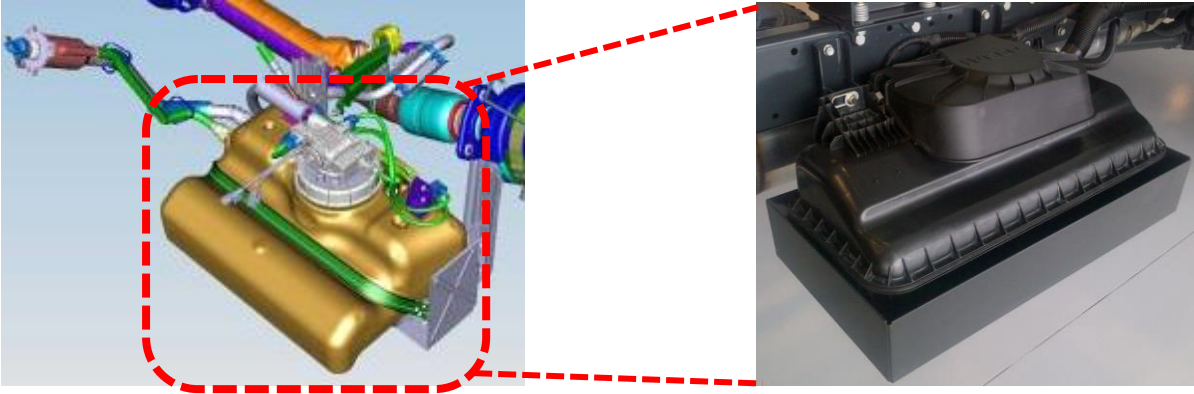

\* Her 100 litre dizel için 3 litre üre hesaplıyoruz.

## Hedef Müşteriler



İdareler, Belediye meclisleri, Yerel makamlar,  
Bakanlık, Havaalanları



“ Yiyecek ve İçecek, Paketleme ve Teslimat, İnsan taşımacılığı